

資料提供

平成24年12月10日
広島高速道路公社

同時資料提供先

合同庁舎記者クラブ
中国地方建設記者クラブ
広島県政記者クラブ
広島市政記者クラブ

問い合わせ先

総務部保全課 小笠原、大迫

広島市東区温品一丁目 8-23

TEL 082-508-6822 FAX 082-508-6823

広島高速道路におけるトンネル施設の緊急点検について（平成24年12月9日時点）

平成24年12月2日に発生した中央自動車道笹子トンネルの天井板落下事故を受け、当社が実施しているトンネル施設の緊急点検の状況についてお知らせします。

1 緊急点検の実施状況

(1) 点検対象：トンネル施設のうちアンカーボルト等で設置しているもの
(ただし、今年度既に点検済ものは対象外)

(2) 現時点で点検が終了したトンネル：広島高速4号線 西風トンネル
(点検日：12月5～9日)

○点検施設：①電気集塵機排気ダクト1基（下り線沼田出口から1km手前付近）

②標識16基（上り線7基、下り線9基）

③照明施設（上り線801基、下り線865基）

(※避難連絡路における非常口の開閉状況等についても今回調査)

○点検内容：施設の変形や破損の有無、取付用金具の健全性、固定部の定着状況（腐食やボルト・ナットの緩み等）、固定部付近の覆工コンクリートの健全性等について、目視や打音、触診により点検

○点検の方法

【電気集塵機排気ダクト及び標識】

・目視（近接）と打音、触診による点検

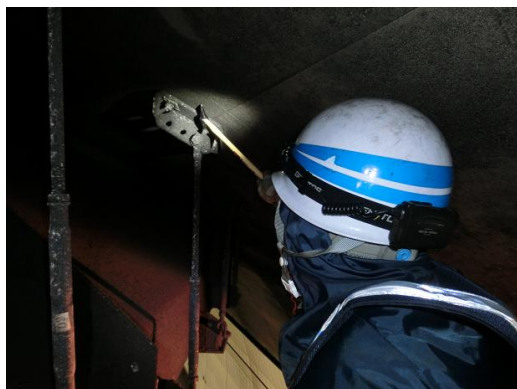

電気集塵機排気ダクト点検状況

【照明施設】

・目視（上り線は作業車、下り線は監査路から）



照明施設点検状況

2 点検結果

○上り線標識1基と下り線標識2基について、アンカーボルトのナットの一部に緩みがあったため、締め直しを行い、安全を確認した。（資料2参照）

○その他施設については異常がなかった。

3 今後の予定

○高速4号線のアンカーボルトのナットの緩みについては、原因究明などの調査を行う。

○高速1号線福木トンネル及び金剛寺山トンネルについては、12月10日から緊急点検を行う。

○高速1号線の点検結果を踏まえ、今後のトンネル施設の点検のあり方について、検討を行う。

高速4号線 標識の緊急点検結果について

施設名称: 内照式案内標識 ※出口案内用

数量・サイズ: 3基 W2,900mm×H1,050mm、約500kg

- 設置位置: ①上り線 中広側出口から300m地点付近
 ②下り線 沼田側出口から300m地点付近
 ③下り線 沼田側出口から700m地点付近

取付状況: 標識本体は、2本の取付用金具でトンネル壁面に固定してある。
 固定部1箇所につき、4本のアンカーボルト(M16×100mm)を使用。

点検結果: 1基当たり8本のアンカーボルトで取り付けられているが、①3本、②2本、③1本のナットが緩んでいた。

【内照式標識 設置図】

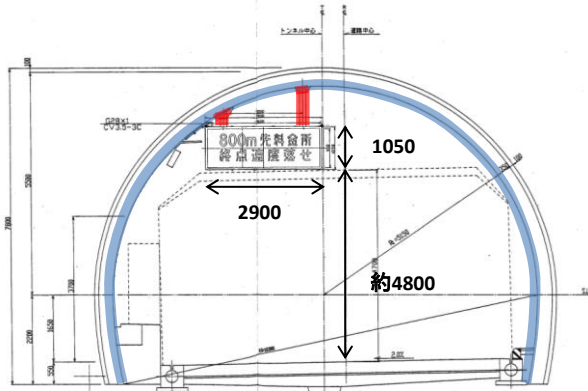

【現地写真】



【取付状況図1】 ※真上から見た図

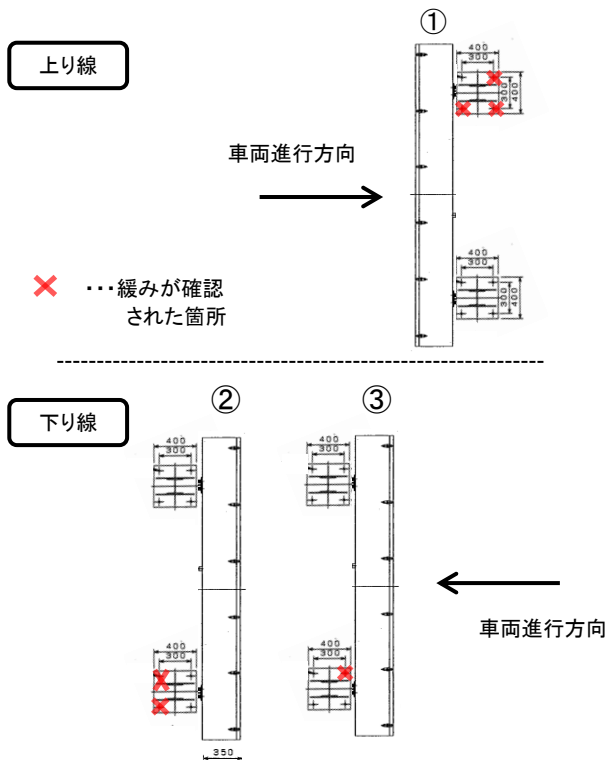

【取付状況図2】 ※正面から見た図

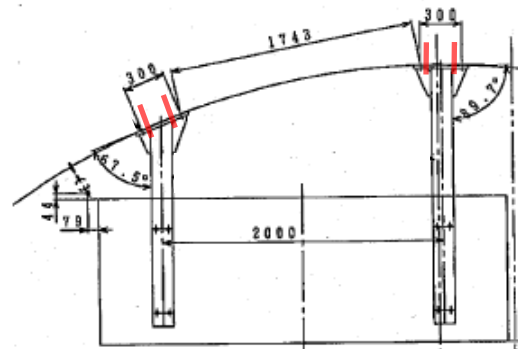

【アンカーボルト取付図】 ※参考

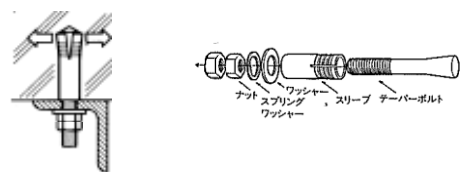

広島高速道路におけるトンネル施設緊急点検について

高速4号線 西風トンネル L=約3.9km

【完成時期】平成13年度

【アンカーボルト等で設置している施設】

- ① 電気集塵機排気ダクト (写真1)
- ② ジェットファン (写真2)
- ③ 吸音板パネル (写真3)
- ④ 標識 (写真4)
- ⑤ 照明施設

【今回の点検について】

上記のうち、①電気集塵機排気ダクト、④標識、⑤照明施設について緊急点検を行った。
 時期：平成24年12月5～9日



高速1号線 福木トンネル L=約1.0km

【完成時期】平成18年度

【アンカーボルト等で設置している施設】

- ① 吸音板パネル (H24.5月点検：異常なし)
- ② 標識
- ③ 照明施設

【今回の点検について】

上記のうち、②標識、③照明施設について緊急点検を行う。
 時期：平成24年12月10日～

高速1号線 金剛寺山トンネル L=約0.2km

【完成時期】平成8年度

【アンカーボルト等で設置している施設】

- ① 照明施設

【今回の点検について】

時期：平成24年12月10日～



写真1 高速4号線電気集塵機排気ダクト



写真2 高速4号線ジェットファン

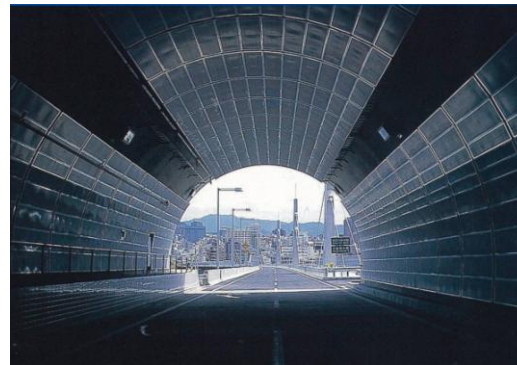

写真3 高速4号線吸音板パネル



写真4 高速4号線標識 (例)